

# BW-IRD, BW-IRP



**Italiano** **BW-IRD:** Rilevatore di movimento di tipo Infrarosso Passivo, per centrali BW, via radio

**BW-IRP:** Immune agli animali domestici

**Español** **BW-IRD:** Detector para paneles BW inalámbricos, PIR digitales

**BW-IRP:** inmunes a mascotas

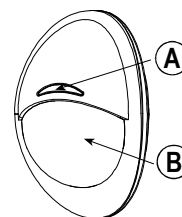

A. LED

B. Lenti

A. LED

B. Lente

Figura 1. Vista esterna / Vista Externa

## ITALIANO

### 1. INTRODUZIONE

I BW-IRD e BW-IRP sono rilevatori via radio digitali di tipo Infrarosso Passivo bidirezionale controllati da microprocessore.

I rilevatori presentano le seguenti caratteristiche:

- Combinazione di lente cilindrica e di Fresnel, portata fino a 15 metri.
- Il rilevatore BW-IRD comprende la protezione della zona antistrisciamento (zona sottostante il rilevatore).
- Nei rilevatori BW-IRD e BW-IRP è utilizzata una speciale tecnologia per distinguere tra esseri umani e animali domestici con un peso fino a 38 kg.
- Comprende un ricetrasmittitore per centrali BW totalmente supervisionato.
- Elaborazione sofisticata del segnale digitale nel dominio delle frequenze.
- Indicatori di qualità del collegamento incorporati; nessuna necessità per l'installatore di avvicinarsi alla centrale, l'installazione risulta così più rapida e semplice.
- Nessuna necessità di regolazione verticale.
- Un contatore di movimenti determina se 1 o 2 movimenti consecutivi attiveranno un allarme.
- Fine automatico della prova di copertura dopo 15 minuti.
- Compensazione della temperatura controllata da microprocessore.
- Una camera sigillata protegge il sistema ottico.
- Interruttori antisabotaggio sul coperchio anteriore e sul lato posteriore per una migliore protezione.
- Protezione alla luce bianca.

### 2. INSTALLAZIONE

#### 2.1 Linee guida generali

Vedere Fig. 2

#### 2.2 Montaggio

Vedere Fig. 3

#### 2.3 Registrazione

Fare riferimento al Manuale di installazione della centrale della serie BW e seguire la procedura sotto l'opzione "02:ZONE/DISPOSIT" del menu Installazione. Nel seguente diagramma di flusso è fornita una descrizione generale della procedura.

Fase 1	Fase 2	Fase 3	Fase 4	Fase 5	Fase 6
Accedere al menu Installazione e selezionare "02:ZONE/DISPOSIT"	Selezionare l'opzione "AGG. NUOVO DISP." Vedere Nota [1]	Registrare il dispositivo mediante il pulsante (Fig.4) o inserire l'ID del dispositivo	Selezionare il numero di zona desiderato	Configurare i parametri Nome zona, Tipo zona e Campanello	Configurare il rilevatore
02.ZONE/DISPOSIT	AGG. NUOVO DISP. ↓ MODIFICARE DISP.	TRASMETTERE ORA o INS. ID:XXX-XXXX	Z14:Sens movim. Nr. ID 120-XXXX	Z14. NOME ZONA Z14.TIPO ZONA Z14.CAMPANELLO Z14.OPZIONI DISP	Vedere Nota [2]
⇒ indica di scorrere    ➡ e selezionare    OK					

**Note:**

[1] Se il dispositivo è già registrato è possibile configurare i parametri tramite l'opzione "Modificare Disp." – vedere Fase 2.

[2] Selezionare l'opzione "Impost. disp" e fare riferimento alla sezione 2.4 per configurare i parametri del rilevatore.

## 2.4. Configurazione dei parametri del rilevatore

Accedere al menu **OPZIONI DISP** e seguire le istruzioni di configurazione per il rilevatore BW-IRD / BW-IRP PIR come descritto nella tabella seguente.

Opzione	Istruzioni di configurazione
<b>LED di Allarme</b>	Impostare se sarà attivata o meno l'indicazione del LED di allarme. Impostazioni dell'opzione: LED ON (predefinito) e LED OFF.
<b>SENSIBILITÀ</b>	Impostare se sarà attivato un allarme a fronte di un movimento continuo (sensibilità ridotta) oppure a fronte di un singolo evento di allarme (sensibilità elevata). Impostazioni dell'opzione: Sensibil. BASSA (predefinito) e Sensibil. ALTA.
<b>Funzion.DISINS.</b>	Impostare o meno il tempo di attività durante il disinserimento. Impostazioni dell'opzione: NON ATTIVITA (predefinito), ON-sempre, ON-Pausa 5s, ON-Pausa 15s, ON-Pausa 30s, ON-Pausa 1m, ON-Pausa 2m, ON-Pausa 5m, ON-Pausa 10m, ON-Pausa 20m e ON-Pausa 60m.

## 3. PROVA DI POSIZIONAMENTO

- Separare la base dal coperchio (vedere Fig. 3).
- Riposizionare il coperchio per riportare l'interruttore antisabotaggio nella sua posizione normale, quindi fissare il coperchio alla base con la vite di chiusura del contenitore.
- Il dispositivo BW-IRD / BW-IRP entrerà in un periodo di stabilizzazione di 2 min. Durante tale periodo il LED rosso lampeggia.
- Camminare nel campo di copertura del rilevatore in entrambe le direzioni (vedere fig. 5). Il LED rosso si illumina ogni volta che viene rilevato il movimento cui seguono 3 lampeggiamenti del LED.

La tabella seguente fornisce l'indicazione della potenza del segnale ricevuto.

Risposta LED	Ricezione
Il LED verde lampeggia	Forte
Il LED arancione lampeggia	Buono
Il LED rosso lampeggia	Scarso
Nessun lampeggio	Nessuna comunicazione

Vedere Fig. 4.

## 4. AVVERTENZE

Anche i rilevatori più sofisticati possono a volte non funzionare o non rilevare un evento a causa di: guasto nell'alimentazione CC o collegamento errato, mascheramento doloso delle lenti, sabotaggio del sistema ottico, riduzione della sensibilità in ambienti a temperatura vicina a quella corporea dell'uomo e guasto imprevisto di una componente del rilevatore.

L'elenco fornito comprende le motivazioni più comuni che provocano la mancata rilevazione di un'intrusione, ma non è in alcun modo esaustivo. Al fine di garantire un corretto funzionamento, si consiglia quindi di verificare settimanalmente il rilevatore e l'intero sistema di allarme.

## APPENDICE: SPECIFICHE

### GENERALI

**Tipo rilevatore** Sensore PIR a doppio elemento, a basso rumore

**Dati lenti** **Nr. dei raggi / fasci:**  
BW-IRD: 18 lontano, 18 medio, 10 vicino.  
BW-IRP: 18 lontano, 18 medio, 18 vicino.

**Copertura Max.** 15 x 15 m, / 90° (Vedere Fig. 5)

**Immunità agli animali domestici (solo BW-IRP)** Fino a 38 kg

### DATI ELETTRICI

**Alimentazione** Tipo C

**Batteria interna** Batteria tipo CR-123A 3 V al Litio o equivalente

**Nota:** Panasonic, Sanyo, GP o Varta. Usare solamente le batterie menzionate. Smaltire le batterie usate rispettando le istruzioni del produttore.

**Capacità nominale della batteria** 1.450 mA/h

**Durata batteria (con utilizzo normale)** da 6 a 8 anni

**Soglia batteria in esaurimento** 2,5 V

### DATI FUNZIONALI

**Verifica di un vero evento di movimento** 2 selezioni remote - 1 (OFF) o 2 (ON) eventi di movimento

**Periodo allarme** 2 secondi

### VIA RADIO

**Banda di frequenza (MHz)** 868-869

**Supervisione** Segnalazione a intervalli di 4 minuti

**Allarme antisabotaggio** Segnalato quando avviene un evento sabotaggio e in ognuno dei successivi rapporti, fino al ripristino dell'interruttore antisabotaggio

### MONTAGGIO

**Altezza** 1,8 - 2,4 m. Per il BW-IRD, l'altezza massima raccomandata è 2,1 m

**Opzioni installazione** Superficie piana o angolo

### ACCESSORI

**BR-1:** Staffa orientabile montata su superficie piana, regolabile 30° verso il basso e 45° a destra / 45° a sinistra.

**BR-2:** BR-1 con adattatore per angolo

**BR-3:** BR-1 con adattatore per soffitto

## FATTORI AMBIENTALI

### Protezione RFI

### Temperatura di funzionamento

### Temperatura di stoccaggio

### Umidità

>20 V/m fino a 2000 MHz, con esclusione delle frequenze in-band

da -10 °C a 50 °C al chiuso

da -20 °C a 60 °C

Umidità media relativa fino a circa 75% senza condensazione. Per 30 giorni all'anno l'umidità relativa può variare dall'85 % al 95 % senza condensazione.

## DATI FISICI

### Dimensioni (A x L x P)

### Peso (batteria inclusa)

### Colore

### BREVETTI

94,5 x 63,5 x 53,0 mm

70 g

Bianco

U.S. Patents 5,693,943 ● 6,211,522 ● D445,709 (un altro brevetto pendente)

# ESPAÑOL

## 1. INTRODUCCIÓN

BW-IRD y BW-IRP son detectores inalámbricos PIR digitales de 2 vías, controlados por microprocesador.

Los detectores presentan las siguientes características:

- Óptica Fresnel y cilíndrica combinadas, hasta 15 metros.
- BW-IRD incluye protección de zona cero.
- En BW-IRD y BW-IRP se usa la tecnología para distinguir entre seres humanos y mascotas que pesen hasta 38 kilos.
- Incluye un tranceptor para paneles BW totalmente supervisado.
- Procesamiento complejo de la señal digital en el dominio de frecuencia.
- No requiere ajuste vertical.
- Un contador ad-hoc determina si 1 ó 2 movimientos consecutivos activarán una alarma.
- Terminación automática de test de cobertura después de 15 minutos.
- Compensación de temperatura controlada por microprocesador.
- Una cámara sellada protege el sistema óptico.
- Interruptores contra la manipulación en la tapa frontal y en la parte posterior para mejorar la protección.
- Protección contra luz blanca.

## 2. MEMORIZACIÓN





















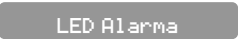



















Remítase a la Guía del Instalador de panel de control de la serie BW para conocer el procedimiento de memorización de dispositivos.

## 3. AJUSTES DEL DISPOSITIVO

En esta sección se describe cómo configurar los parámetros del detector PIR del panel de control Serie BW.

### Para modificar la configuración del Detector PIR

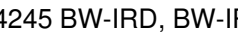
Remítase a la Guía del Instalador de panel de control para llevar a cabo el procedimiento de Añadir un Dispositivo Inalámbrico (sección 4.5.2), ó Modificar un Dispositivo (sección 4.5.5). A continuación modifique la configuración del dispositivo.

-  **AJUSTES DISP**  
1.  **I OK**
-  **LED Alarma** Aquí usted determina si se activará o no la indicación LED de alarma.
-  **LED ON** 
-  **LED ON**   **LED OFF** Seleccione entre "LED ON" y "LED OFF".
-  **LED Alarma**  
5.  **I OK**
-  **Cont Eventos** Aquí usted determina si se activará una alarma por movimiento continuo (baja sensibilidad) o por un solo evento de alarma (alta sensibilidad).
-  **Sensible** 
-  **BAJA sensibilidad**   **ALTA sensibilidad** Seleccione entre "BAJA sensibilidad" y "ALTA sensibilidad".
-  **Cont Eventos**  
8.  **I OK**
-  **Activ DESARMADO** Aquí usted ajusta la hora de actividad durante el desarmado.
-  **Inactivo** 
-  **Inactivo**   **SI - sin retardo**   **SI + retardo 5s**   **SI + retardo 15s**   **SI + retardo 30s**   **SI + retardo 1m**   **SI + retardo 2m**   **SI + retardo 5m**   **SI + retardo 10m**   **SI + retardo 20m**   **SI + retardo 60m** Seleccione entre "Inactivo", "SI - sin retardo", "SI + retardo 5s", "SI + retardo 15s", "SI + retardo 30s", "SI + retardo 1m", "SI + retardo 2m", "SI + retardo 5m", "SI + retardo 10m", "SI + retardo 20m" y "SI + retardo 60m".

Al salir del menú "MODO INSTALADOR", el sistema de alarma muestra el número de dispositivos que se debe actualizar, de la siguiente manera: ACTUALIZA DISP NNN.

Vea la Guía del Instalador de panel de control para instrucciones detalladas sobre cómo Añadir, Borrar y Sustituir Dispositivos, y Definir Valores Predeterminados.

## 4. PRUEBA DE DIAGNÓSTICO LOCAL

- A. Separe la base de la tapa (ver Fig. 5).  
 B. Vuelva a colocar la tapa para retornar el interruptor de manipulación a su posición normal (cerrado) y luego asegure la tapa frontal a la base con el tornillo que cierra la caja.  
 C. El BW-IRD / BW-IRP ingresa en un periodo de estabilidad de 2 minutos, en el que el LED rojo parpadea. D. Test de cobertura del área - vea Fig. 2. Acceda al otro extremo del diseño de cobertura en ambas direcciones. El LED rojo se ilumina cada vez que detecta su movimiento seguido por 3 parpadeos.

La siguiente tabla indica la intensidad de señal recibida.

Respuesta LED	Recepción
LED verde parpadea	Fuerte
LED naranja parpadea	Buena
LED rojo parpadea	Débil
Sin parpadeo	Sin comunicación

Ver Fig. 4.

## 5. INSTALACIÓN

### 5.1 Orientación General

Ver Fig. 2

### 6.2 Montaje

Ver Fig. 3.

## 6. COMENTARIOS ESPECIALES

Incluso los detectores más avanzados pueden a veces ser anulados o dejar de advertir debido a: Fallo de energía de CC, conexión inadecuada, enmascaramiento delictivo de la lente, manipulación del sistema óptico, sensibilidad disminuida en temperatura ambiente cercana a la del cuerpo humano, y fallo inesperado de un componente.

La lista anterior incluye los motivos más comunes de fallo para detectar intrusiones, pero no es completa. Por consiguiente, se recomienda revisar semanalmente el detector y todo el sistema de alarma para asegurar su funcionamiento correcto.

**¡ADVERTENCIA!** Los cambios o modificaciones efectuados a la unidad, no aprobados expresamente por la parte responsable del cumplimiento, pueden anular la autorización dada al usuario para operar el equipo.

## ANEXO: ESPECIFICACIONES

### GENERALIDADES

Tipo de detector	Sensor piroeléctrico de elemento doble y bajo ruido
Datos de la lente	No. de haces de cortina / cortinas BW-IRD: 18 remotos, 18 a media distancia, 10 cercanos. BW-IRP: 18 remotos, 18 a media distancia, 18 cercanos.

Cobertura máxima	15 x 15 m) / 90° (ver Fig. 5)
Inmunidad a mascotas (BW-IRP solamente)	Hasta 38 kilos

### CARACTERÍSTICAS ELÉCTRICAS

Fuente de Alimentación	Tipo C.
------------------------	---------

Batería interna	Batería de litio de 3V, tipo CR-123A o equivalente.
-----------------	---

**Nota:** Para instalaciones conforme a las normas, use solamente Panasonic, Sanyo, GP o Varta. Use solamente la batería indicada. Deseche las baterías usadas conforme a las instrucciones del fabricante.

Capacidad Nominal de la Batería	1450 mA/h
---------------------------------	-----------

Ciclo de vida de la batería (para uso normal)	6 a 8 años
---	------------

### DATOS FUNCIONALES

Verificación de Evento de Movimiento Real	2 selecciones a distancia - eventos de movimiento, 1 (OFF) ó 2 (ON)
---	---

Periodo de Alarma	2 segundos
-------------------	------------

### DATOS INALÁMBRICOS

Banda de Frecuencias (MHz)	868
----------------------------	-----

Modulación	GFSK
------------	------

Antena	Antena helicoidal incorporada
--------	-------------------------------

Supervisión	Señalización a intervalos de 4 minutos
-------------	--

Alerta de Manipulación	Se informa cuando ocurre un evento de manipulación y en cualquier mensaje posterior, hasta que se restaure el interruptor pertinente.
------------------------	---

### MONTAJE

Altura	1.8 - 2.4 m. Se recomienda para BW-IRD una altura máxima de 2.1 m.
--------	--

Opciones de instalación	En superficie o en ángulo
-------------------------	---------------------------

## ACCESSORIOS

**BR-1:** Para montaje en superficie giratoria, ajustable 30° hacia abajo y 45° hacia la izquierda /45° a la derecha.

**BR-2:** BR-1 con adaptador angular

**BR-3:** BR-1 con adaptador de techo

## FACTORES AMBIENTALES

Protección RFI

Temperatura de funcionamiento

Temperatura de almacenamiento

Humedad

>20 V/m hasta 2000 MHz, excluyendo frecuencias dentro de banda

-10 °C-50 °C (14 °F-122 °F) Interior.

-20 °C a 60 °C (-4 °F a 140 °F).

Humedad relativa media hasta 75% aproximadamente sin condensación. La humedad relativa puede variar entre 85% y 95% sin condensación durante 30 días por año.

## DATOS FÍSICOS

Tamaño (Al x An x P)

94.5 x 63.5 x 53.0 mm

Peso (con batería)

70 g

Color

Blanco

PATENTES

EUA - Patentes 5,693,943 • 6,211,522 • D445,709 (otra patente en trámite)

## OMOLOGAZIONE / CUMPLIMIENTO CON LOS ESTÁNDARES



ICES-003: 04, EN300220, EN301489, EN60950

Il dispositivo BW-IRD, BW-IRP è compatibile con i requisiti RTTE - Direttiva 1999/5/EC e EN50131-1 Grado 2 Classe II.

Certificato dall'organismo olandese di certificazione e collaudo Telefication BV.

### ATTENZIONE!

A fronte di cambi o modifiche all'apparecchiatura, non espressamente approvate da Bentel Security, l'utente potrebbe perdere il diritto ad utilizzare l'apparecchiatura.

### INFORMAZIONI SUL RICICLAGGIO

BENTEL SECURITY consiglia ai clienti di smaltire i dispositivi usati (centrali, rilevatori, sirene, accessori elettronici, ecc.) nel rispetto dell'ambiente. Metodi potenziali comprendono il riutilizzo di parti o di prodotti interi e il riciclaggio di prodotti, componenti e/o materiali.

Per maggiori informazioni visitare:

<http://www.bentelsecurity.com/index.php?o=environmental>

### Direttiva rifiuti di apparecchiature elettriche ed elettroniche (raee - WEEE)

Nell'Unione Europea, questa etichetta indica che questo prodotto NON deve essere smaltito insieme ai rifiuti domestici. Deve essere depositato in un impianto adeguato che sia in grado di eseguire operazioni di recupero e riciclaggio.

Per maggiori informazioni visitare:

<http://www.bentelsecurity.com/index.php?o=environmental>

ICES-003: 04, EN300220, EN301489, EN60950

Il BW-IRD, BW-IRP cumple con los requerimientos RTTE - Directiva 1999/5/EC y EN50131-1 Grado 2 Clase II.

Certificado por el organismo de pruebas y certificación holandés Telefication BV.

### ADVERTENCIA!

Los cambios o modificaciones a esta unidad no aprobados expresamente por la parte responsable del cumplimiento pueden anular la autorización del usuario para operar el equipo.

### INFORMACION SOBRE RECICLADO

BENTEL SECURITY recomienda a los clientes que desechen el hardware antiguo (centrales, detectores, Sirenas y otros dispositivos) ateniéndose a las normas de protección del ambiente. Métodos a seguir incluyen el volver a utilizar las partes o productos enteros y el reciclado de componentes y materiales.

Para obtener más información, visite la página

<http://www.bentelsecurity.com/index.php?o=environmental>

### Directiva sobre el deshecho de material eléctrico y electrónico (WEEE)

En la Unión Europea, esta etiqueta indica que la eliminación de este producto no se puede hacer junto con el deshecho doméstico. Se debe depositar en una instalación apropiada que facilite la recuperación y el reciclado.

Para obtener más información, visite la página

<http://www.bentelsecurity.com/index.php?o=environmental>

## ILUSTRACIONES / ILLUSTRAZIONI



Figura 2.

Linee guida generali

Pautas Generales

1. Tenere lontano da fonti di calore.
2. Non esporre a correnti d'aria.
3. Non installare all'aperto.
4. Evitare la luce diretta del sole.
5. Installare non vicino a grossi cavi di alimentazione.
6. Non installare dietro pareti divisorie.
7. Installare su superfici solide e stabili.

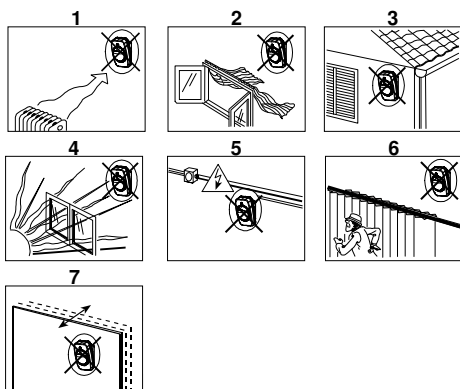
**AVVISO!** Per ottemperare ai requisiti di conformità per l'esposizione RF, il rilevatore PIR deve essere posizionato ad una distanza di almeno 20 cm da chiunque durante il normale funzionamento. Le antenne usate per questo prodotto non devono essere collocate o messe in funzione in prossimità di qualsiasi altra antenna o trasmettitore.

1. Mantener lejos de fuentes de calor.
2. No se debe exponer a corrientes de aire.
3. No se debe instalar a la intemperie.
4. Evitar luz solar directa.
5. El cableado debe estar lejos de los cables de alimentación.
6. No se debe instalar detrás de particiones.
7. Se debe montar en una superficie estable y sólida.

**¡ADVERTENCIA!** Para cumplir los requisitos sobre exposición a RF, el detector PIR debe colocarse a una distancia mínima de 20 cm de personas durante la operación normal. Las antenas utilizadas para este producto no se deben anexas ni operar en conjunto con cualquier otra antena o transmisor.



**Importante!** Il rilevatore BW-IRP è immune agli animali domestici fino a 38 kg che si muovono sul pavimento o si arrampicano sui mobili se tale attività avviene al di sotto di 1 m. Superato il limite di altezza di 1 m, il rilevatore è immune agli animali fino a 19 kg, ma l'immunità agli animali domestici diminuisce via via che l'animale di avvicina al rilevatore. Si raccomanda quindi di scegliere una posizione di installazione che minimizzi la possibilità che gli animali si avvicinino troppo al rilevatore.



**¡Importante!** El detector BW-IRP es inmune a mascotas que pesen hasta 38 kilos y se muevan en el piso o trepan a los muebles, siempre que dicha actividad tenga lugar por debajo de 1 m. del detector. Por encima del límite de 1 m, el detector es inmune a mascotas de hasta 19 kilos, pero dicha inmunidad decrece a medida que la mascota se vaya acercando al detector. Por lo tanto, se recomienda seleccionar una ubicación de montaje que minimice la posibilidad de proximidad de animales.

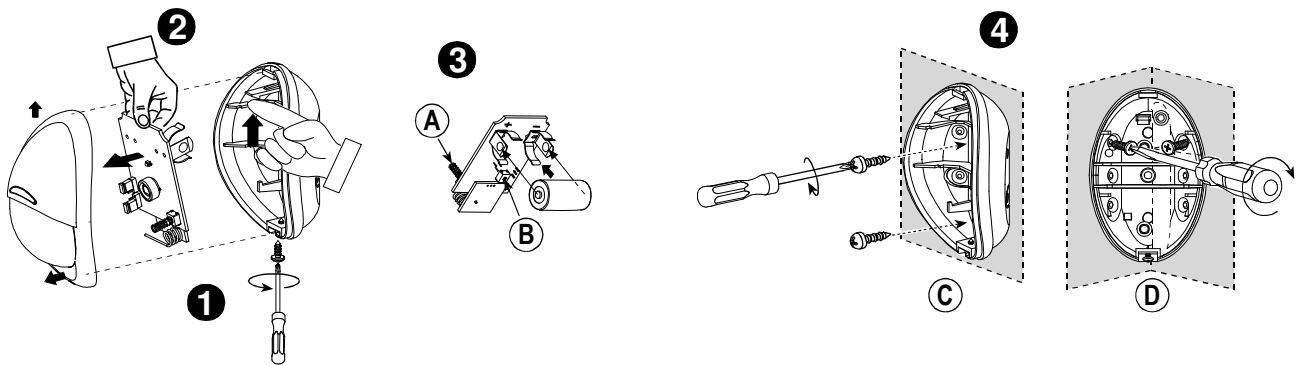

1. Allentare la vite e rimuovere il coperchio.
2. Premere il fermo e rimuovere il circuito stampato.
3. Inserire la batteria.

4. Montaggio
- A. Interruttore antisabotaggio
- B. Interruttore antistrappo
- C. Su superficie piana
- D. Nell'angolo

**Attenzione!**

Rischio di esplosione se la batteria viene sostituita con una di tipo non corretto. Smaltire la batteria usata rispettando le istruzioni del produttore.

1. Quite el tornillo y saque la tapa.
2. Presione el retén y quite la PCB
3. Inserte la batería.

4. Montaje
- A. Interruptor de Manipulación frontal
- B. Interruptor de Manipulación posterior.
- C. En la superficie
- D. En ángulo

**¡Cuidado!**

Riesgo de explosión si la batería se sustituye por un tipo incorrecto. Deseche las baterías usadas de acuerdo a las instrucciones del fabricante.

**Figure 3. Montaggio / Montaje**

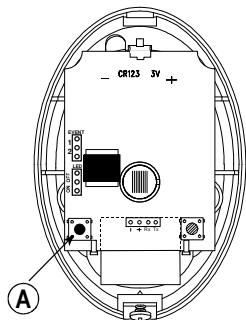

- A. Pulsante di REGISTRAZIONE
- A. Botón de MEMORIZACIÓN

**Figura 4. Pulsante di registrazione del dispositivo / Botón para memorizar el dispositivo**

**IMPORTANTE!** Deve essere garantita una ricezione affidabile. Non è quindi accettabile un segnale con potenza "scarso". Se viene ricevuto un segnale "scarso" dal rilevatore, è necessario riposizionarlo e riprovare finché viene ricevuta una potenza di segnale "buono" o "forte".

**Nota:** Per avere istruzioni dettagliate sui test diagnostici, fare riferimento al Manuale di installazione della centrale.

**¡IMPORTANTE!** Se debe asegurar una recepción fiable. Por consiguiente, no es aceptable una intensidad de señal "débil". Si usted recibe del dispositivo una señal "débil", reubíquelo y vuelva a probarlo hasta recibir una intensidad de señal "buena" o "fuerte".

**Nota:** Para instrucciones detalladas sobre pruebas de diagnóstico, remítase a la Guía del Instalador de panel de control.

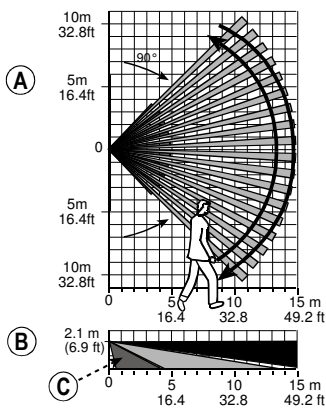

**Figura 5.**

**Campo di copertura e prova di copertura**  
**Diseño y prueba de cobertura**

- A. VISTA IN PIANTA
- B. VISTA LATERALE
- C. BW-IRD: 0,5-4m, BW-IRP: 2-4m

- A. VISTA HORIZONTALE
- B. VISTA VERTICALE
- C. BW-IRD: 0.5-4m, BW-IRP: 2-4m



Via Gabbiano, 22  
Zona Ind. S. Scolastica  
64013 Corropoli (TE)  
ITALY  
Tel.: +39 0861 839060  
Fax: +39 0861 839065  
e-mail: infobentelsecurity@tycoint.com  
http: [www.bentelsecurity.com](http://www.bentelsecurity.com)  
ISTISBL4BW-IRD 0.0 050313 MW 7.0