



Legacy...

Design...

Power...



ABSOLUTA

Modulo GSM **ABS-GSM**

ABS-GSM GSM Modulo

Módulo GSM **ABS-GSM**

Módulo GSM **ABS-GSM**

Module GSM **ABS-GSM**

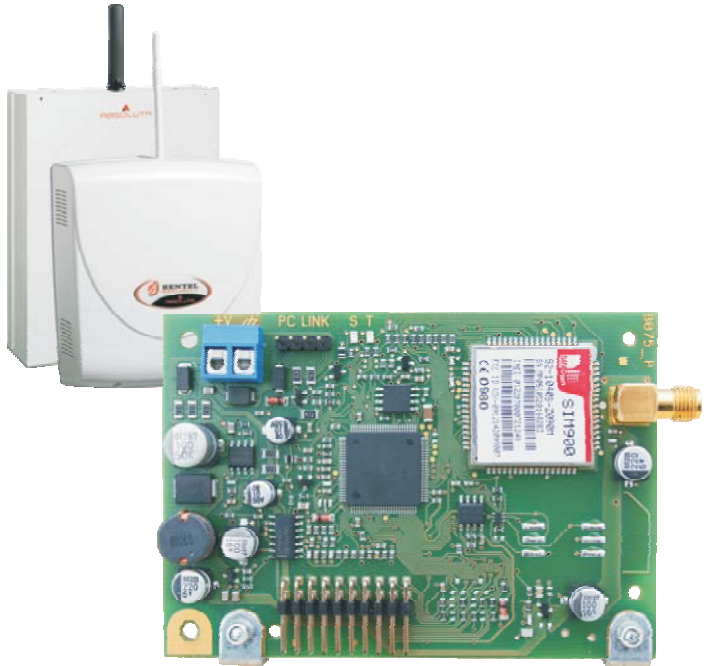

Manuale Installatore

Installer Manual

Manual de instalador

Manual Instalador

Manuel d'installation



BENTEL
SECURITY

A Tyco International Company

INDICE

TABLE OF CONTENTS

4	INTRODUZIONE
8	IDENTIFICAZIONE DELLE PARTI
10	INSTALLAZIONE

INTRODUCTION
PARTS IDENTIFICATION
INSTALLATION

NOTES

This product uses the FreeRTOS.org real time kernel.

The FreeRTOS.org source code can be obtained by visiting

<http://www.FreeRTOS.org>

FreeRTOS LICENSING:

"The FreeRTOS source code is licensed by the GNU General Public License (GPL) with an exception.

The full text of the GPL is available here:

<http://www.freertos.org/license.txt>.

The text of the exception is available on FreeRTOS official website:

<http://www.FreeRTOS.org-License and Warranty Page>

The exceptions permits the source code of applications that use FreeRTOS solely through the API published on this WEB site to remain closed source, thus permitting the use of FreeRTOS in commercial applications without necessitating that the whole application be open sourced. The exception should only be used if you wish to combine FreeRTOS with a proprietary product and you comply with the terms stated in the exception itself."

Con la presente, BENTEL SECURITY dichiara che il Modulo **ABS-GSM** è conforme ai requisiti essenziali ed alle altre disposizioni pertinenti stabilite dalla direttiva 1999/5/CE.

Le dichiarazioni di conformità complete possono essere trovate all'indirizzo: www.bentelsecurity.com/dc.html.

L'installazione di queste apparecchiature deve essere effettuata a regola d'arte, in accordo con le norme vigenti.

Questo Comunicatore deve essere installato solo da Personale Qualificato (una Persona Qualificata ha la preparazione tecnica appropriata e l'esperienza necessaria per essere consapevole, dei pericoli ai quali può essere esposta durante lo svolgimento di un lavoro, e delle misure per minimizzare i rischi per se stessa e per le altre persone).

Questo Comunicatore deve essere installato e usato solo in ambienti con Grado di Inquinamento massimo 2, Categoria di Sovratensioni II, in luoghi non pericolosi, al chiuso. Queste istruzioni devono essere usate insieme al manuale d'installazione della centrale. Tutte le istruzioni presenti in questo manuale devono essere osservate.

Queste apparecchiature sono state sviluppate secondo criteri di qualità, affidabilità e prestazioni adottati dalla BENTEL SECURITY srl.

Si raccomanda di verificare il corretto funzionamento del sistema almeno una volta al mese. Le procedure per il collaudo dipendono dalla configurazione del sistema.

BENTEL SECURITY srl declina ogni responsabilità nel caso in cui le apparecchiature vengano manomesse da personale non autorizzato.

Il contenuto di questo manuale può essere soggetto a modifiche senza preavviso e non rappresenta un impegno da parte della BENTEL SECURITY srl.

Hereby, BENTEL SECURITY declares that the **ABS-GSM** Module is in compliance with the essential requirements and other relevant provisions of Directive 1999/5/EC.

The complete R&TTE Declaration of Conformity for each Device can be found at www.bentelsecurity.com/dc.html.

Installation of these systems must be carried out in compliance with the local laws and bylaws in force.

This Communicator is fixed and shall be installed by Service Persons only (service person is defined as a person having the appropriate technical training and experience necessary to be aware of hazards to which that person may be exposed in performing a task and of measures to minimize the risks to that person or other persons).

It shall be installed and used within an environment that provides the pollution degree max 2, over voltages category II, in non-hazardous, indoor locations only. This manual shall be used with the Installation Manual of the alarm control panel. All instructions specified within that manual must be observed.

This devices have been designed and made to the highest standards of quality and performance.

The manufacturer recommends that the installed system should be completely tested at least once a month.

BENTEL SECURITY srl shall not be responsible for damage arising from improper installation or maintenance by unauthorized personnel.

BENTEL SECURITY srl reserves the right to change the technical specifications of this product without prior notice.

Queste istruzioni descrivono l'installazione del Modulo GSM, **ABS-GSM**.

Per la programmazione e l'uso delle funzioni associate al Modulo, e per altre informazioni, leggere il Manuale Installatore e il Manuale Utente di ABSOLUTA.

I Manuali di ABSOLUTA possono essere richiesti al proprio distributore e scaricati dal sito www.bentelsecurity.com.

These instructions describe how to install the **ABS-GSM** GSM module.

For device settings and information on how to use the module's functions, as well as any other information, please consult the ABSOLUTA Installer Manual and User Manual. The ABSOLUTA Manuals may be obtained from your distributor and downloaded from the www.bentelsecurity.com website.

INTRODUCCIÓN

IDENTIFICACIÓN DE LAS PARTES

INSTALACIÓN

*BENTEL SECURITY declara que el Módulo **ABS-GSM** está conforme con las condiciones esenciales y con las otras disposiciones establecidas por la Directiva 1999/5/CE.*

La Declaración de Conformidad completa puede obtenerse en la dirección: www.bentelsecurity.com/dc.html.

La instalación de los dispositivos debe efectuarse de modo adecuado, de acuerdo con las normas vigentes.

Este Comunicador debe instalarse únicamente por las personas cualificadas (una Persona Cualificada tiene la preparación técnica adecuada y la experiencia necesaria para ser consciente de los peligros a los que podría exponerse durante el desarrollo de un trabajo, y de las medidas para minimizar los riesgos para sí misma y para las demás personas). Este Comunicador debe instalarse y utilizarse únicamente en un entorno que tenga un grado 2 de contaminación máxima, categoría de sobretensión II, en los lugares cerrados y no peligrosos. Estas instrucciones se deben utilizar con el manual de la central y se deben respetar todas las instrucciones.

Estos aparatos se han desarrollado según los criterios de calidad, fiabilidad y prestaciones adoptados por BENTEL SECURITY srl.

Se recomienda verificar el buen funcionamiento del sistema al menos una vez al mes. Los procedimientos para la revisión dependen de la configuración del sistema.

BENTEL SECURITY srl declina toda responsabilidad en caso de manipulación de los aparatos por las personas no autorizadas.

Manual puede estar sujeto a modificaciones sin aviso previo y no representa compromiso alguno por parte de BENTEL SECURITY srl.

Estas instrucciones describen la instalación del módulo GSM, **ABS-GSM**.

Para la programación y el uso de las funciones asociadas al módulo y para mayor información, leer el manual del instalador y el manual del usuario de ABSOLUTA. Los manuales de ABSOLUTA pueden ser solicitados al distribuidor o descargados del sitio www.bentelsecurity.com.

INTRODUÇÃO

IDENTIFICAÇÃO DOS COMPONENTES

INSTALAÇÃO

*Com a presente, a BENTEL SECURITY declara que o Módulo **ABS-GSM** é conforme com os requisitos essenciais e com as outras disposições pertinentes estabelecidas pela directiva 1999/5/CE.*

As declarações de conformidade completas estão disponíveis no site: www.bentelsecurity.com/dc.html.

A instalação dos dispositivos tem de ser efectuada de modo profissional, de acordo com as normas em vigor.

Este Comunicador só pode ser instalado por Pessoa Qualificado (uma Pessoa Qualificada possui a preparação técnica adequada e a experiência necessária para ter consciência dos perigos aos quais pode estar exposta durante o desempenho de um trabalho e das medidas para minimizar os riscos para si mesma e para as outras pessoas). Este Comunicador só pode ser instalado e usado em ambientes com Grau de Poluição máximo 2, Categoria de Sobretensões II, em locais não perigosos e fechados. Estas instruções devem ser usadas junto com o manual de instalação da central. Todas as instruções presentes neste manual têm de ser cumpridas.

Este equipamento foi concebido de acordo com critérios de qualidade, fiabilidade e performance adoptados pela BENTEL SECURITY srl.

Aconselha-se de verificar o correcto funcionamento do sistema pelo menos uma vez por mês. Os procedimentos para a inspecção dependem da configuração do sistema.

A BENTEL SECURITY srl declina toda e qualquer responsabilidade no caso do equipamento ser manipulado por pessoal não autorizado.

O conteúdo deste manual pode estar sujeito a alterações sem aviso prévio e não constitui qualquer obrigação por parte da BENTEL SECURITY.

Estas instruções descrevem a instalação do Módulo GSM, **ABS-GSM**.

Para programar e usar as funções associadas ao Módulo e para outras informações, leia o Manual do Instalador e o Manual do Utilizador de ABSOLUTA. Os Manuais de ABSOLUTA podem ser solicitados ao seu distribuidor e descarregados do site www.bentelsecurity.com.

INTRODUCTION

IDENTIFICATION DES ÉLÉMENTS

INSTALLATION

*Bentel Security déclare que le Module **ABS-GSM** est conforme aux conditions essentielles et aux autres dispositions établies par la Directive 1999/5/CE.*

La Déclaration de Conformité complète peut être obtenue à l'adresse : www.bentelsecurity.com/dc.html.

L'installation de dispositifs doit être effectuée de façon adéquate, en accord avec les normes en vigueur.

Ce Transmetteur doit être installé uniquement par des Personnes Qualifiées (une Personne Qualifiée a la préparation technique appropriée et l'expérience nécessaire pour être consciente des dangers auxquels elle pourrait être exposée durant le déroulement d'un travail, et des mesures pour minimiser les risques pour elle-même et pour les autres personnes). Ce Transmetteur doit être installé et utilisé uniquement dans un environnement subsistant un degré 2 de pollution maximum, catégorie de surtension II, dans des lieux clos et non dangereux. Ces instructions doivent être utilisées avec le manuel d'installation de la centrale. Toutes les instructions présentes dans ce manuel doivent être observées.

Ces appareillages ont été développés selon les critères de qualité, fiabilité et de prestations adoptés par BENTEL SECURITY srl.

Il est recommandé de vérifier le bon fonctionnement du système au moins une fois par mois. Les procédures pour la révision dépendent de la configuration du système.

BENTEL SECURITY srl décline toute responsabilité en cas de manipulation des appareils par des personnes non autorisées.

Le contenu de ce manuel peut être sujet à des modifications sans préavis et ne représente aucun engagement de la part de BENTEL SECURITY srl.

Ces instructions décrivent l'installation du Module GSM, **ABS-GSM**.

Pour la programmation et l'utilisation des fonctions associées au Module et pour de plus amples informations, lire le Manuel d'installation et le Manuel de l'utilisateur d'ABSOLUTA. Vous pouvez demander les Manuels de ABSOLUTA à votre distributeur ou les télécharger depuis le site www.bentelsecurity.com.

INTRODUZIONE

Caratteristiche

- Quad Band
- Supporto del canale GSM/GPRS
- Comunicatore Telefonico principale o di riserva
- Trasmissione Messaggi Vocali via GSM
- Trasmissione Contact ID via GSM
- Segnalazione eventi via SMS
- Libreria di 250 SMS: 1 d'intestazione, 8 di stato e 241 personali
- 32 eventi controllati via SMS
- 32 eventi controllati tramite identificazione del chiamante (a costo zero)
- Interrogazione stato Centrale via SMS
- Controllo del credito residuo della SIM prepagata
- Teleassistenza via Internet (GPRS)

Descrizione

ABS-GSM è un Modulo GSM che può essere usato dalla Centrale ABSOLUTA come comunicatore di riserva in caso di guasto o sabotaggio del comunicatore PSTN integrato, o sostituirsi completamente ad esso in quelle aree raggiunte dal servizio GSM ma nelle quali la linea telefonica PSTN non è disponibile. In tal senso il Modulo GSM è completamente trasparente alla Centrale per:

- ▶ la trasmissione dei Messaggi Vocali su canale GSM;
- ▶ la trasmissione degli eventi con protocollo Contact ID su canale GSM;

INTRODUCTION

Features

- Quad Band
- Support for GSM/GPRS
- Primary or Backup Phone Alarm Communicator
- Voice Message Transmission via GSM
- Contact ID transmission via GSM
- Event Notification via SMS
- Library of 250 SMS: 1 header, 8 status and 241 custom
- 32 events controlled via SMS
- 32 events controlled via caller ID (free of charge)
- Control panel status verified via SMS
- Verify remaining balance on pre-paid SIM card
- Teleservice via the Internet (GPRS)

Description

ABS-GSM is a GSM module that can be used by the ABSOLUTA control panel as a backup alarm communicator in the event of a failure or sabotage of the integrated PSTN alarm communicator, or completely replace it in areas covered by the GSM network but where PSTN is not available. In that sense, the GSM module is completely transparent to the control panel for:

- ▶ transmitting Voice Messages via GSM;
- ▶ transmitting events with Contact ID via GSM;

INTRODUCCIÓN**Características**

Quad Band

Soporte del canal GSM/GPRS

Comunicador telefónico principal o de reserva

Transmisión mensajes vocales vía GSM

Transmisión Contact ID vía GSM

Señalización de eventos vía SMS

Librería de 250 SMS: 1 de encabezado, 8 de estado y 241 personales

32 eventos controlados vía SMS

32 eventos controlados por medio de identificación de llamadas (a costo cero)

Interrogación estado Central vía SMS

Control del crédito residual de la SIM prepagada

Teleasistencia vía Internet (GPRS)

Descripción

ABS-GSM es un Módulo GSM que puede ser usado por la Central ABSOLUTA como comunicador de reserva en caso de avería o sabotaje del comunicador PSTN integrado, o ser reemplazado completamente en aquellas áreas alcanzadas por el servicio GSM pero en las cuales la línea telefónica PSTN no está disponible.

En ese sentido el Módulo GSM es completamente transparente a la Central para:

La transmisión de los Mensajes Vocales en canal GSM;

la transmisión de los eventos con protocolo Contact ID en canal GSM;

INTRODUÇÃO**Características**

Quad Band

Soporte para canal GSM/GPRS

Comunicador Telefónico principal ou de reserva

Transmissão de Mensagens de voz via GSM

Transmissão de Contact ID e SIA via GSM

Sinalização de eventos via SMS

Biblioteca de 250 SMS: 1 de entrada, 8 de estado e 241 pessoais

32 eventos controlados via SMS

32 eventos controlados através de identificação do chamador (gratuito)

Interrogar sobre o estado da Central via SMS

Verificar o crédito restante do cartão SIM pré-pago

Teleassistência via Internet (GPRS)

Descrição

ABS-GSM é um Módulo GSM que pode ser usado pela Central ABSOLUTA como comunicador de reserva, em caso de avaria ou sabotagem do comunicador PSTN incorporado, ou substituí-lo completamente nas áreas alcançadas pelo serviço GSM, mas nas quais a linha telefónica PSTN não está disponível.

Nesse sentido o Módulo GSM é completamente transparente com a Central para:

transmitir as Mensagens de voz via canal GSM;

transmitir os eventos com protocolo Contact ID via canal GSM;

INTRODUCTION**Caractéristiques**

Quadribande

Support du canal GSM GPRS

Transmetteur téléphonique principal ou de réserve

Transmission de Messages vocaux par GSM

Transmission de Contact ID par GSM

Signalisation d'événements par SMS

Librairie de 250 SMS : 1 d'en-tête, 8 de statut et 241 personnels

32 événements contrôlés par SMS

32 événements contrôlés au moyen de l'identification de l'appelant (sans frais)

Interrogation sur l'état de la Centrale par SMS

Contrôle du crédit restant de la SIM prépayée

Téléassistance par Internet (GPRS)

Description

ABS-GSM est un Module GSM qui peut être utilisé par la Centrale comme transmetteur de réserve en cas de panne ou de sabotage du transmetteur PSTN intégré, ou remplacer complètement celui ci dans les zones couvertes par le service GSM mais dans lesquelles la ligne téléphonique PSTN n'est pas disponible.

Dans ce sens, le Module GSM est complètement transparent pour la Centrale en termes de :

transmission des Messages vocaux sur canal GSM ;

transmission des événements avec protocole Contact ID sur canal GSM ;

la gestione della Centrale via telefono.
 Inoltre, il Modulo GSM permette di:

- inviare SMS, ad una serie di numeri telefonici, per la segnalazione degli eventi (allarme, sabotaggio, guasto, ecc.);
- attivare/disattivare le azioni della centrale (uscite, messaggi vocali, ecc.) tramite l'invio di SMS al numero del Modulo GSM;
- attivare delle azioni solo grazie al riconoscimento del numero che sta chiamando il Modulo GSM (a costo zero);
- controllare lo stato della Centrale via telefono, tramite l'invio e la ricezione di SMS;
- effettuare la Teleassistenza (gestione e programmazione da remoto della Centrale) via Internet, su canale GPRS.

control panel management by telephone.
 In addition, the GSM module can also be used to:

- send text messages to a series of phone numbers to report events (alarms, sabotage, failures, etc.);
- activate/deactivate the control panel actions (outputs, voice messages, etc.) by sending an SMS to the GSM module phone number;
- trigger actions simply by recognising the number calling the GSM module (free of charge);
- check the status of the control panel via telephone, by sending and receiving SMS;
- perform Teleservice (management and remote programming of the control panel) via the Internet, on the GPRS channel.

Fig. 1

Il sistema di comunicazione della Centrale ABSOLUTA con il Modulo GSM.

The ABSOLUTA control panel communication system with the GSM module.

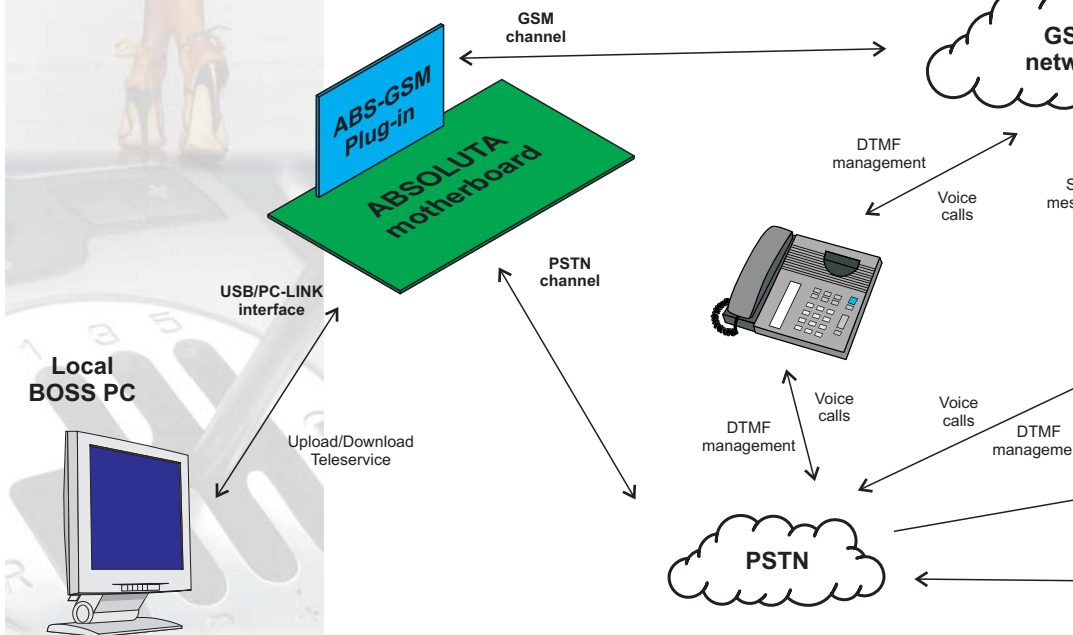

IDENTIFICAZIONE DELLE PARTI

- 1 *Morsettiera riservata*
- 2 *Connettore PC-LINK*
- 3 *Spie di funzionamento*
- 4 *Modulo Radio*
- 5 *Connettore per l'antenna*
- 6 *Antenna per Contenitore Plastico*
- 7 *Dado*
- 8 *Rondella*
- 9 *Connettore per l'antenna 6*
- 10 *Cavo dell'antenna ABS-AK*
- 11 *Connettore per il collegamento al Modulo GSM*
- 12 *Scheda SIM (NON fornita)*
- 13 *Angolari per il fissaggio alla Scheda Madre*
- 14 *Porta SIM*
- 15 *Connettore per il collegamento alla Scheda Madre*
- 16 *Microprocessore*

PARTS IDENTIFICATION

- Reserved terminal board*
PC-LINK connector
Operating lights
Radio Module
Connector for the antenna
Antenna for Plastic Box
Nut
Washer
Connector for the antenna 6
ABS-AK antenna cable
Connector for connecting to GSM module
SIM card (NOT included)
Angle brackets for fixing the motherboard
SIM holder
Connector for connection to the motherboard
Microprocessor

Fig. 2

Identificazione delle Parti: a) Modulo GSM, ABS-GSM; b) antenna per contenitore metallico, BGSM-100CA; c) antenna per contenitore plastico, ABS-AK.

Parts Identification: a) GSM Module, ABS-GSM; b) antenna for metal box, BGSM-100CA; c) antenna for plastic box, ABS-AK.

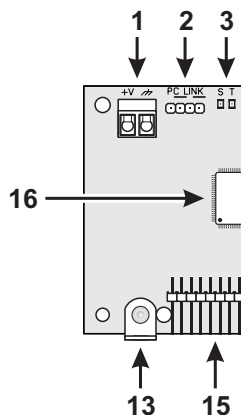
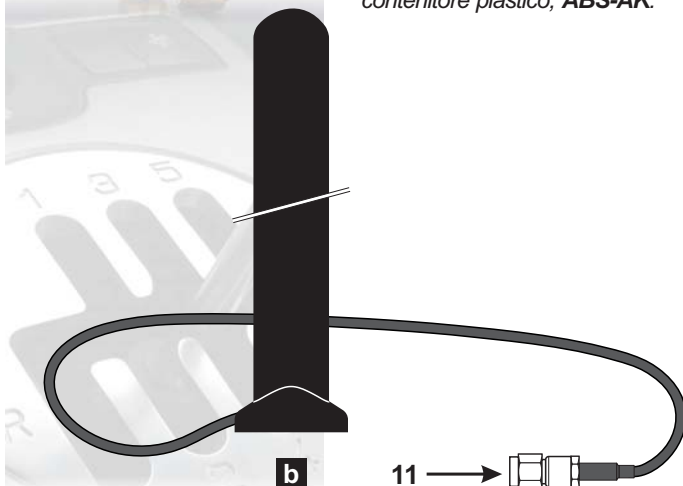

ESPAÑOL

IDENTIFICACIÓN DE LAS PARTES

Bornera reservada
Conector PC-LINK
Indicador de funcionamiento
Módulo Radio
Conector para la antena
Antena para Contenedor plástico
Tuerca
Arandela
Conector para la antena 6
Cable de la antena ABS-AK
Conector para la conexión al Módulo GSM
Tarjeta SIM (NO en dotación)
Angulares para la fijación de la Tarjeta madre
Puerta SIM
Conector para la conexión a la Tarjeta Madre
Microprocesador

Identificación de las partes: **a)** Módulo GSM, **ABS-GSM**; **b)** antena para contenedor metálico, **BGSM-100CA**; **c)** antena para contenedor de plástico, **ABS-AK**.

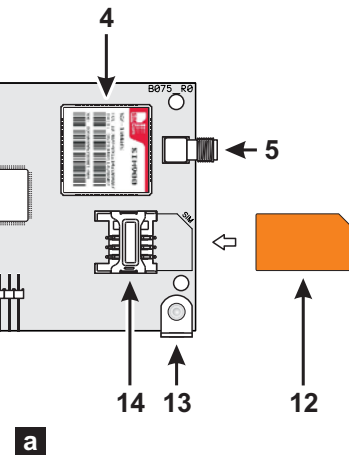

PORTUGUÊS

IDENTIFICAÇÃO DOS COMPONENTES

Régua de bornes reservada
Conector PC-LINK
Indicadores de operação
Módulo Rádio
Conector para a antena
Antena para Caixa de Plástico
Porca
Anilha
Conector para a antena 6
Cabo da antena ABS-AK
Conector para ligação ao Módulo GSM
Placa SIM (NÃO fornecida)
Cantos para fixar à Placa-mãe
Porta SIM
Conector para ligar à Placa-mãe
Microprocessador

Identificação das Peças: **a)** Módulo GSM, **ABS-GSM**; **b)** antena para caixa de metal, **BGSM-100CA**; **c)** antena para caixa de plástico, **ABS-AK**.

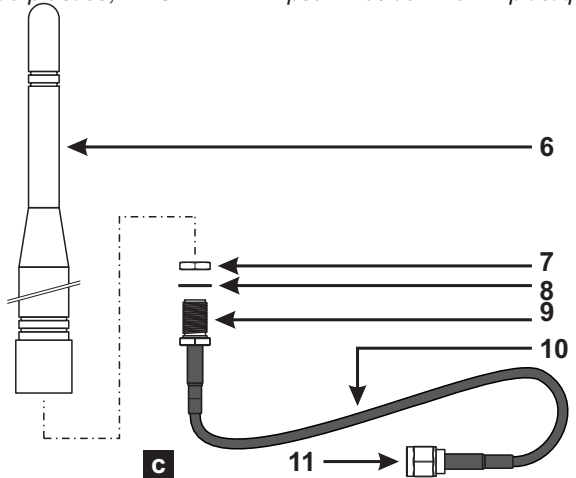

FRANÇAIS

IDENTIFICATION DES ÉLÉMENTS

Bornier réservé
Connecteur PC-LINK
Voyants de fonctionnement
Module Radio
Connecteur pour l'antenne
Antenne pour Boîtier en plastique
Écrou
Rondelle
Connecteur pour l'antenne 6
Câble de l'antenne ABS-AK
Connecteur pour le branchement au Module GSM
Carte SIM (NON fournie)
Cornières pour la fixation à la Carte-mère
Porte-SIM
Connecteur pour le branchement à la Carte-mère
Microprocesseur

Identification des pièces : **a)** Module GSM, **ABS-GSM** ; **b)** antenne pour boîtier métallique, **BGSM-100CA** ; **c)** antenne pour boîtier en plastique,

INSTALLAZIONE

Prima di installare il Modulo GSM, assicurarsi che la Centrale NON sia alimentata.



Prima di inserire o rimuovere la Scheda SIM, assicurarsi che il Modulo GSM NON sia alimentato.



Disabilitare il PIN e il trasferimento di chiamata della Scheda SIM, prima di inserirla nel Modulo GSM.

È possibile installare il Modulo GSM **ABS-GSM** nel contenitore metallico ABS-M e in quello plastico ABS-P, come mostrato rispettivamente nella Figure 3a e 3b (parte n. 23) e descritto di seguito.

1. Inserire la Scheda SIM (NON fornita) nel porta-SIM **14** del Modulo.
2. Inserire il Modulo GSM sul connettore **21** (GSM/GPRS) facendo attenzione che i fori degli angolari **13** sul Modulo coincidano con i fori **19** sulla Scheda Madre.



3. **Il Modulo GSM può subire gravi danni se non è inserito correttamente.**
Fissare il Modulo GSM ai fori **19**, tramite le viti fornite in dotazione.

Contenitore Metallico

Per l'installazione nel contenitore metallico ABS-M è necessaria l'antenna **BGSM-100CA** (Figura 2b).

INSTALLATION

Before installing the GSM module, make sure the control panel is NOT connected to the power supply.

Before inserting or removing the SIM card, make sure that the GSM module is NOT connected to the power supply.

Disable the PIN and call transfer on the SIM card before inserting it into the GSM module

The **ABS-GSM** GSM module can be installed in the metal ABS-M box and in the ABS-P plastic one, as shown respectively in Figures 3a and 3b (part no. 23) and described below.

1. Insert the SIM card (NOT included) into the SIM-holder **14** of the Module.
2. Insert the GSM module to the connector **21** (GSM/GPRS), making sure that the holes in the angular brackets **13** on the Module coincide with the holes **19** on the motherboard.

The GSM Module may be severely damaged if not properly inserted.

Secure the GSM module to the holes **19**, using the screws provided.

Metal Box

To install in the metal ABS-M box you need antenna **BGSM-100CA** (Figure 2b).

INSTALACIÓN

Antes de instalar el Módulo GSM, asegurarse que la central **NO** esté alimentada.

Antes de introducir o quitar la Tarjeta SIM, asegurarse que el Módulo GSM **NO** esté alimentado.

Deshabilitar el PIN y la transferencia de llamada de la Tarjeta SIM, antes de insertarla en el Módulo GSM.

Es posible instalar el Módulo GSM **ABS-GSM** en el contenedor metálico ABS-M y en el plástico ABS-P, como se muestra respectivamente en las Figuras 3a y 3b (parte n° **23**) y se describe a continuación.

Insertar la tarjeta SIM (NO en dotación) en la puerta-SIM **14** del Módulo.

Insertar el Módulo GSM en el conector **21** (GSM/GPRS) teniendo cuidado que los orificios de los angulares **13** del Módulo coincidan con los agujeros **19** de la tarjeta Madre.

El Módulo GSM puede averiarse seriamente si no se inserta de forma correcta.

Fijar el Módulo GSM a los agujeros **19**, usando los tornillos en dotación.

Contenedor metálico

Para la instalación en el contenedor metálico ABS-M es necesaria la antena **BGSM-100CA** (Figura 2b).

INSTALAÇÃO

Antes de instalar o Módulo GSM, certifique-se de que a Central **NÃO** está alimentada.

Antes de inserir ou remover o Cartão SIM, certifique-se de que o Módulo GSM **NÃO** está alimentado.

Desabilite o PIN e a transferência de chamada do Cartão SIM, antes de o inserir no Módulo GSM.

É possível instalar o Módulo GSM **ABS-GSM** na caixa de metal ABS-M e na de plástico ABS-P, como ilustrado respectivamente nas Figuras 3a e 3b (peça n. **23**) e descrito abaixo.

Insira o Cartão SIM (NÃO fornecido) na porta-SIM **14** do Módulo.

Insira o Módulo GSM no conector **21** (GSM/GPRS), prestando atenção para que os furos dos cantos **13** no Módulo coincidam com os furos **19** na Placa-mãe.

O Módulo GSM pode sofrer graves danos se não for inserido corretamente.

Fixe o Módulo GSM nos furos **19**, usando os parafusos fornecidos.

Caixa de metal

Para a instalação na caixa de metal ABS-M é necessária a antena **BGSM-100CA** (Figura 2b).

INSTALLATION

Avant d'installer le Module GSM, assurez-vous que la Centrale ne soit **PAS** sous tension.

Avant d'insérer ou de retirer la carte SIM, assurez-vous que le Module GSM ne soit **PAS** sous tension.

Désactiver le PIN et le transfert d'appel de la Carte SIM avant de l'introduire dans le Module GSM.

Vous pouvez installer le Module GSM ABS-GSM dans le boîtier métallique ABS-M et dans celui en plastique ABS-P, tel qu'illustré sur les Figures 3a et 3b (élément n. **23**) et décrit ci-dessous.

Introduisez la Carte SIM (NON fournie) dans le porte-SIM **14** du Module.

Introduisez le Module GSM sur le connecteur **21** (GSM/GPRS) en faisant attention à ce que les trous des cornières **13** sur le Module coïncident avec les trous **19** sur la Carte-mère.

Le Module GSM peut subir de graves dommages s'il n'est pas introduit correctement.

Fixez le Module GSM dans les trous **19** avec les vis fournies.

Boîtier métallique

L'antenne **BGSM-100CA** est nécessaire pour l'installation dans le boîtier métallique ABS-M (Figure 2b).

4. Posizionare l'antenna BGSM-100CA sul lato superiore del contenitore metallico, il più lontano possibile dalla parete.
5. Passare il cavo dell'antenna attraverso il foro **18** sul fondo della Centrale, quindi collegarlo al connettore **5** del Modulo GSM.
6. Fermare il cavo dell'antenna all'ancoraggio **17**.

Contenitore Plastico

Per l'installazione nel contenitore plastico ABS-P è necessaria l'antenna **ABS-AK** (Figura 2c).

7. Rimuovere il dado **7** e la rondella **8** dal connettore **9** del cavo **10** fornito con l'antenna **ABS-AK**.

Position antenna BGSM-100CA on the upper side of the metal box, as far as possible from the wall.

Pass the antenna cable through hole **18** in the bottom of the control panel, then connect it to connector **5** on the GSM module.

Secure the antenna cable to the fastener **17**.

Plastic Box

To install in the plastic ABS-P container, you need antenna **ABS-AK** (Figure 2c).

Remove nut **7** and washer **8** from connector **9** of the cable **10** supplied with antenna **ABS-AK**.

Fig. 3 *Installazione: a) contenitore metallico; b) contenitore plastico.*

Installation: a) metal box; b) plastic box.

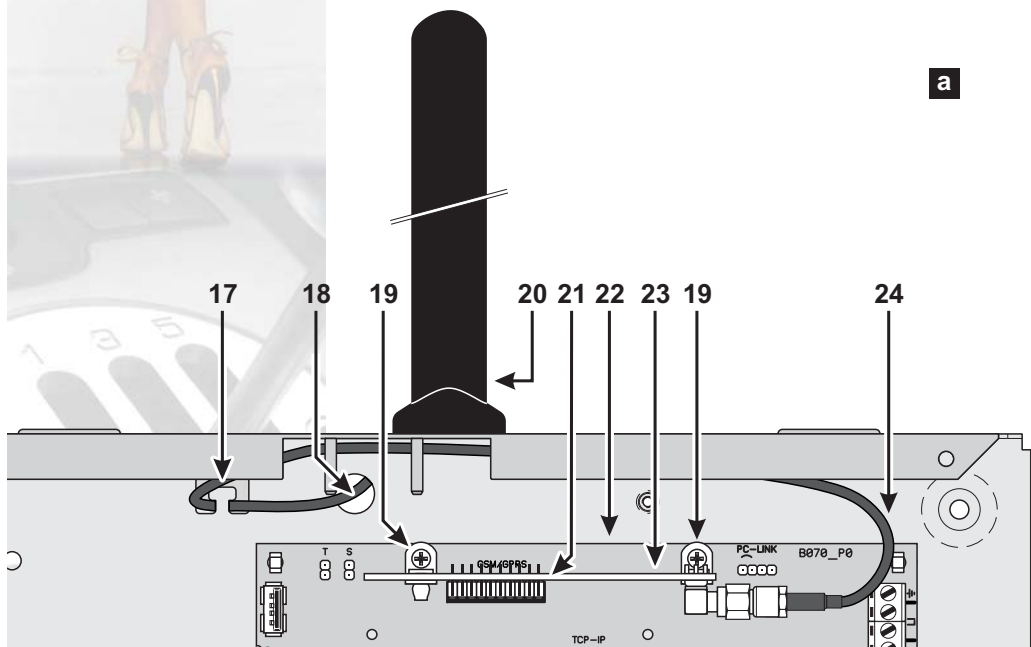

ESPAÑOL

Posicionar la antena BGSM-100CA sobre el lado superior del contenedor metálico, lo más lejos posible de la pared.

Pasar el cable de la antena a través del orificio **18** en el fondo de la Central y conectarlo al conector **5** del Módulo GSM.

Fijar el cable de la antena al anclaje **17**.

Contenedor de plástico

Para la instalación en el contenedor de plástico ABS-P es necesaria la antena **ABS-AK** (Figura 2c).

Sacar la tuerca **7** y la arandela **8** del conector **9** del cable **10** en dotación con la antena ABS-AK.

Instalación: a) contenedor metálico; b) contenedor de plástico.

PORTUGUÊS

Coloque a antena BGSM-100CA no lado superior da caixa de metal, o mais afastada possível da parede.

Passe o cabo da antena através do furo **18** no fundo da Central, depois ligue-o ao conector **5** do Módulo GSM.

Prenda o cabo da antena à fixação **17**.

Caixa de plástico

Para a instalação na caixa de plástico ABS-P é necessária a antena **ABS-AK** (Figura 2c).

Remova a porca **7** e a anilha **8** do conector **9** do cabo **10** fornecido com a antena ABS-AK.

Instalação: a) caixa de metal; b) caixa de plástico.

FRANÇAIS

Placez l'antenne BGSM-100CA sur le côté supérieur du boîtier métallique, le plus loin possible du mur.

Passez le câble de l'antenne à travers le trou **18** sur le fond de la Centrale puis branchez-le au connecteur **5** du Module GSM.

Bloquez le câble de l'antenne avec l'ancre **17**.

Boîtier en plastique

L'antenne **ABS-AK** est nécessaire pour l'installation dans le boîtier métallique ABS-P (Figure 2c).

Retirez l'écrou **7** et la rondelle **8** du connecteur **9** du câble **10** fourni avec l'antenne ABS-AK.

Installation : a) boîtier métallique ; b) boîtier en plastique.

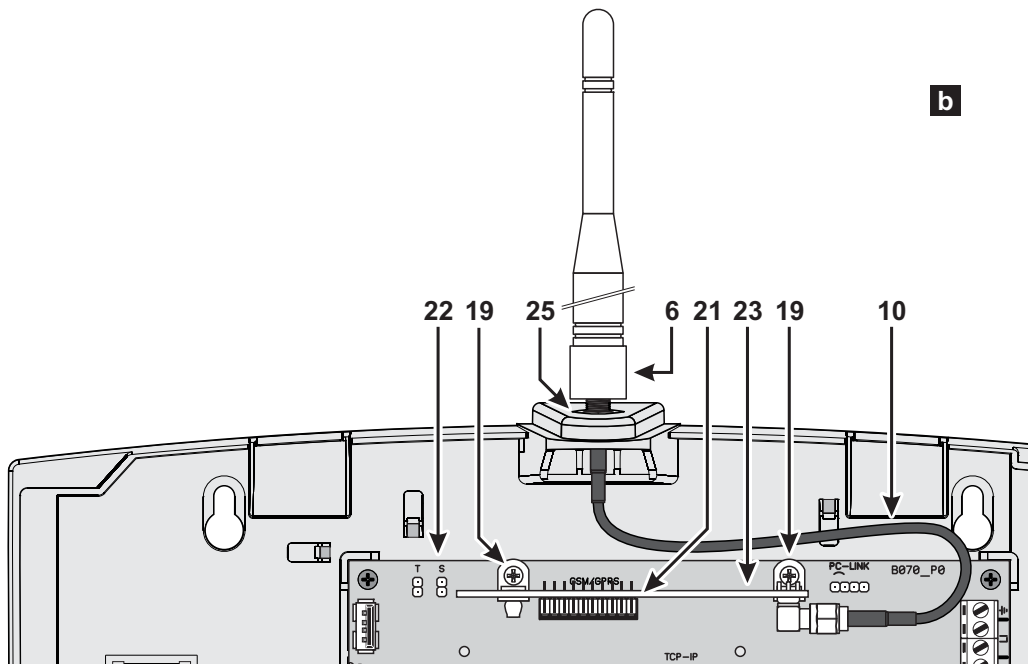

8. Inserire il connettore **9** nel foro **25** del contenitore ABS-P.
9. Inserire la rondella **8** e avvitare il dado **7** fino a bloccare il connettore **9**.
10. Avvitare l'antenna **6** sul connettore **9**.
11. Avvitare il connettore **11** sul connettore **5** del Modulo.
Verificare che l'intensità del segnale GSM sia sufficiente nel luogo scelto per l'installazione della Centrale (vedere pagina **Stato di BOSS** o la spia VERDE del Modulo); se NON è sufficiente, provare a spostare l'antenna sul contenitore metallico o la centrale o provare con l'antenna da esterno **ANT-EU**.
Programmare le opzioni relative al Modulo GSM come descritto nel Manuale Installatore di ABSOLUTA.

Insert connector **9** into hole **25** of the ABS-P container.

Insert washer **8** and tighten nut **7** until connector **9** is fastened.

Screw antenna **6** onto connector **9**.

Screw connector **11** onto connector **5** of the Module.
Check that the GSM signal strength is sufficient in the place where the control panel is to be installed (see the **BOSS Status** page or the GREEN light on the Module); if is NOT strong enough, try moving the antenna onto the metal container or the control panel, or else try the outdoor antenna **ANT-EU**.
Program the options for the GSM module as described in the ABSOLUTA Installation Manual.

Spie di Funzionamento

Sul Modulo GSM sono presenti due spie di funzionamento (parte n. **2** della Figura 2 a pagina 8) che segnalano i problemi e l'intensità del segnale GSM, come descritto di seguito.

All'accensione, entrambe le spie si accendono per un istante, per segnalare che il Modulo è in funzione.

Spia ROSSA (T)

La spia ROSSA (T) è normalmente spenta; lampeggia con una frequenza di 1 s (0,5 s accesa/0,5 s spenta) per segnalare la presenza di un problema, come descritto di seguito: tra ogni sequenza di accensione c'è una pausa di 2 s.

Operating lights

The GSM module has two operating lights (part no. **2** in Figure 2 on page 8) that light up to show troubles and the GSM signal strength, as described below.

When the module is turned on, both lights turn on for an instant, indicating that the module is on.

RED (T) light

The RED (T) light is normally off; it flashes at a frequency of 1 s (0.5 s on/0.5 s off) to indicate that there is a trouble, as described below: between each sequence there is a pause lasting 2 s.

Insertar el conector **9** en el orificio **25** del contenedor ABS-P.

Insertar la arandela **8** y ajustar la tuerca **7** hasta bloquear el conector **9**.

Ajustar la antena **6** al conector **9**.

Ajustar el conector **11** al conector **5** del Módulo.

Comprobar que la intensidad de la señal GSM sea suficiente en el lugar elegido para la instalación de la Central (ver central **Estado de BOSS** o el indicador VERDE del Módulo); si **NO** es suficiente, intentar desplazar la antena en el contenedor metálico o la central y probar con la antena de exterior **ANT-EU**.

Programar las opciones del Módulo GSM como se describe en el manual instalador de ABSOLUTA.

Indicador de funcionamiento

En el módulo GSM hay dos indicadores de funcionamiento (parte n° **2** de la Figura 2 en la página 8) que indican los problemas y la intensidad de la señal GSM, como se describe a continuación.

Con el encendido, ambos indicadores se encienden por un instante, para indicar que el Módulo está funcionando.

Indicador ROJO (T)

El indicador ROJO (T) está normalmente apagado; parpadea con una frecuencia de 1 s (0,5 s encendido/0,5 s apagado) para indicar la presencia de un problema como se describe a continuación: Entre cada secuencia de encendido hay una pausa de 2 s.

Insira o conector **9** no furo **25** da caixa ABS-P.

Insira a anilha **8** e aparafuse a porca **7** até fixar o conector **9**.

Enrosque a antena **6** no conector **9**.

Enrosque o conector **11** no conector **5** do Módulo.

Verifique se a intensidade do sinal GSM é suficiente no local escolhido para a instalação da Central (consulte a página **Estado de BOSS** ou o indicador luminoso VERDE do Módulo); se **NÃO** for suficiente, experimente deslocar a antena para a caixa de metal ou a central ou experimente com a antena externa **ANT-EU**.

Programa as opções correspondentes ao Módulo GSM, como descrito no Manual de Instalação de ABSOLUTA.

Indicadores de operação

No Módulo GSM estão presentes dois indicadores luminosos de funcionamento (peça n. **2** da figura 2 na página 8) que indicam os problemas e a intensidade do sinal GSM, como descrito abaixo.

Ao ligar o Módulo, ambos os indicadores luminosos se acendem durante um instante, para sinalizar que o mesmo está ligado.

Indicador VERMELHO (T)

O indicador VERMELHO (T) normalmente está apagado; pisca com uma frequência de 1 s (0,5 s aceso/0,5 s apagado) para sinalizar a presença de um problema, como descrito abaixo: entre cada sequência de acendimento há uma pausa de 2 s.

Insérez le connecteur **9** dans le trou **25** du boîtier ABS-P.

Insérez la rondelle **8** et vissez l'écrou **7** jusqu'à ce que le connecteur **9** soit bloqué.

Vissez l'antenne **6** sur le connecteur **9**.

Vissez le connecteur **11** sur le connecteur **5** du Module.

Vérifiez que l'intensité du signal GSM soit suffisante à l'endroit choisi pour l'installation de la Centrale (voir page **Statut de BOSS** ou le voyant VERT du Module) ; si l'intensité n'est pas suffisante, essayez de déplacer l'antenne sur le boîtier métallique ou la centrale ou bien essayez avec l'antenne d'extérieur **ANT-EU**. Programmez les options relatives au Module GSM comme décrit dans le Manuel d'installation d'ABSOLUTA.

Voyants de fonctionnement

Le Module GSM est doté de deux voyants de fonctionnement (élément n. **2** de la Figure 2, page 8) qui signalent les problèmes et l'intensité du signal GSM, tel que décrit plus bas.

Au démarrage, les deux voyants s'allument un instant pour signaler que le Module est en marche.

Voyant ROUGE (T)

Le voyant ROUGE (T) est normalement éteint ; il clignote avec une fréquence de 1 s (0,5 s allumé/0,5 s éteint) pour signaler la présence d'un problème, tel que décrit ci-dessous : chaque séquence d'allumage est suivie d'une pause de 2 s.

Se sono presenti più problemi contemporaneamente, la spia segnala quello con priorità maggiore.

If there is more than one trouble at any one time, the light indicates the one with higher priority.



La prima colonna di questa pagina indica la priorità del problema (1 corrisponde alla priorità più alta) e il numero di lampeggi (priorità/lampeggi).

The first column on this page indicates the priority of the trouble (1 corresponds to the highest priority) and the number of flashes (priority/flashes).

1/1

Firmware non valido

Il Modulo GSM richiede un firmware valido.

Invalid Firmware

The GSM module requires a valid firmware.

2/2

Problema Alimentazione

La tensione di alimentazione del modulo è inferiore al valore minimo consentito.

Power Trouble

The supply voltage powering the module is below the minimum required value.

3/3

Problema Modulo Radio

Il microprocessore non riesce a comunicare con il Modulo Radio.

Radio Module Trouble

The microprocessor cannot communicate with the Radio Module.

4/4

Problema SIM

Il microprocessore non riesce a comunicare con la scheda SIM o non riesce a sbloccare il PIN della scheda SIM.

SIM Trouble

The microprocessor cannot communicate with the SIM card or is unable to unlock the SIM card PIN.

5/5

Problema Rete GSM

Il Modulo Radio non riesce a collegarsi alla rete GSM.

GSM Network Trouble

The Radio Module cannot connect to the GSM network.

6/6

Problemi GPRS

Il Modulo GSM non riesce a collegarsi alla rete GPRS (per es. perché si è programmato un APN non valido).

GPRS Trouble

The GSM module cannot connect to the GPRS network (e.g. the APN settings may be invalid).

7/7

Ricevitore non disponibile

Il Modulo GSM non riesce a completare la procedura di inizializzazione con un ricevitore IP sulla rete GPRS.

Receiver not available

The GSM module is unable to complete the initialization procedure with an IP receiver over the GPRS network.

8/8

Ricevitore 1 assente

Fallisce la supervisione con il ricevitore 1.

Receiver 1 absent

Supervision with receiver 1 fails.

Si hay más problemas al mismo tiempo, el indicador marca aquel con mayor prioridad.

La primera columna de esta página indica la prioridad del problema (1 corresponde a la prioridad más alta) y el número de intermitencias (prioridad/intermitencias).

Firmware no válido

El módulo GSM requiere un firmware válido.

Problema de alimentación

La tensión de alimentación del módulo es inferior al valor mínimo permitido.

Problema módulo radio

El microprocesador no consigue comunicar con el módulo radio.

Problema SIM

El microprocesador no consigue comunicar con la tarjeta SIM y no consigue desbloquear el PIN de la tarjeta SIM.

Problema red GSM

El módulo radio no consigue conectarse a la red GSM.

Problemas GPRS

El módulo GSM no consigue conectarse a la red GPRS (por ej. : porque se ha programado un APN no válido).

Receptor no disponible

El módulo GSM no consigue completar el procedimiento de inicialización con un receptor IP en la red GPRS.

Receptor 1 Ausente

Falla la supervisión con el receptor 1.

Se ocorrerem vários problemas ao mesmo tempo, o indicador luminoso sinaliza o com maior prioridade.

A primeira coluna desta página indica a prioridade do problema (1 corresponde à prioridade mais alta) e o número de piscas (prioridade/piscas).

Firmware não válido

O Módulo GSM requer um firmware válido.

Problema de Alimentação

A tensão de alimentação do módulo é inferior ao valor mínimo permitido.

Problema Módulo Rádio

O microprocessador não consegue comunicar com o Módulo Rádio.

Problema SIM

O microprocessador não consegue comunicar com o cartão SIM ou não consegue desbloquear o PIN do cartão SIM.

Problema Rede GSM

O Módulo Rádio não consegue ligar-se à rede GSM.

Problemas GPRS

O Módulo GSM não consegue ligar-se à rede GPRS (por ex. porque foi programado um APN não válido).

Recetor não disponível

O Módulo GSM não consegue completar o processo de inicialização com um recetor IP na rede GPRS.

Recetor 1 ausente

Impossível a supervisão com o recetor 1.

S'il existe plusieurs problèmes en même temps, le voyant signalé le plus important en termes de priorité.

La première colonne de cette page indique la priorité du problème (1 correspond à la priorité la plus élevée) et le nombre de clignotements (priorité/clignotements).

Firmware non valide

Le Module GSM requiert un firmware valide.

Problème Alimentation

La tension d'alimentation du Module est inférieure à la valeur minimum permise.

Problème Module Radio

Le microprocesseur n'arrive pas à communiquer avec le Module Radio.

Problème SIM

Le microprocesseur n'arrive pas à communiquer avec la carte SIM ou n'arrive pas à débloquent le PIN de la carte SIM.

Problème réseau GSM

Le Module Radio n'arrive pas à se raccorder au réseau GSM.

Problèmes GPRS

Le Module GSM n'arrive pas à se raccorder au réseau GPRS (par exemple : parce qu'il est programmé avec un APN non valide).

Récepteur non disponible

Le Module GSM n'arrive pas à terminer la procédure d'initialisation avec un récepteur IP sur le réseau GPRS.

Récepteur 1 absent

Échec de la supervision avec le récepteur 1.

Spia VERDE (S)

La spia VERDE (S) indica l'intensità del segnale GSM, come descritto di seguito.

Spenta

Segnale assente.

Lampeggio lento

Segnale basso.

Lampeggio veloce

Segnale buono.

Accesa

Segnale ottimo.

Caratteristiche Tecniche

Tensione di alimentazione

Corrente assorbita

Temperatura di funzionamento

Umidità di funzionamento (non condensata)

Dimensioni (LxHxP)

Peso

10 ÷ 27,6 V $\overline{=}$

250 mA @ 12 V $\overline{=}$

-10 ÷ +40 °C

0 ÷ 93% RH

99x65,5x12 mm

42 g

GREEN (S) light

The GREEN (S) light indicates the strength of the GSM signal, as described below.

Off

No signal.

Flashing slowly

Low signal.

Flashing rapidly

Good signal.

On

Excellent signal.

Technical Specifications

Voltage

Current Draw

Operating Temperature

Operating Humidity (not condensed)

Dimensions (WxHxD)

Weight

Informazioni sul riciclaggio

BENTEL SECURITY consiglia ai clienti di smaltire i dispositivi usati (centrali, rilevatori, sirene, accessori elettronici, ecc.) nel rispetto dell'ambiente. Metodi potenziali comprendono il riutilizzo di parti o di prodotti interi e il riciclaggio di prodotti, componenti e/o materiali.

Recycling information

BENTEL SECURITY recommends that customers dispose of their used equipments (panels, detectors, sirens and other devices) in an environmentally sound manner. Potential methods include reuse of parts or whole products and recycling of products, components, and/or materials.

Direttiva Rifiuti di apparecchiature elettriche ed elettroniche (RAEE - WEEE)

Nell'Unione Europea, questa etichetta indica che questo prodotto NON deve essere smaltito insieme ai rifiuti domestici. Deve essere depositato in un impianto adeguato che sia in grado di eseguire operazioni di recupero e riciclaggio. Per maggiori informazioni visitare:

Waste Electrical and Electronic Equipment (WEEE) Directive

In the European Union, this label indicates that this product should NOT be disposed of with household waste. It should be deposited at an appropriate facility to enable recovery and recycling. For specific information see:



<http://www.bentelsecurity.com>

Indicador VERDE (S)

El indicador VERDE (S) muestra la intensidad de la señal GSM como se describe a continuación.

Apagado

Señal ausente.

Parpadeo lento

Señal baja

Parpadeo veloz

Señal buena.

Encendido

Señal óptima.

Especificaciones técnicas

Tensión de alimentación

Absorción

Temperaturas de funcionamiento

Humedad (no condensada)

Dimensiones (LxHxP)

Peso

Indicador VERDE (S)

O indicador VERDE (S) indica a intensidade do sinal GSM, como descrito abaixo.

Apagado

Sinal ausente.

Intermitente lento

Sinal fraco.

Intermitente rápido

Sinal bom.

Aceso

Sinal ótimo.

Especificações técnicas

Tensão de Alimentação

Consumo

Temperaturas de funcionamento

Humidade (não condensada)

Dimensões (LxHxP)

Peso

Voyant VERT (S)

Le voyant VERT (S) indique l'intensité du signal GSM, tel que décrit plus bas.

Éteint

Signal absent.

Clignotement lent

Signal faible.

Clignotement rapide

Signal bon.

Allumé

Signal excellent.

Spécifications techniques

Tension d'Alimentation

Absorption

Températures de fonctionnement

Humidité (non condensée)

Dimensions (LxHxP)

Poids

Información sobre reciclado

BENTEL SECURITY recomienda a los clientes que desechen el hardware antiguo (centrales, detectores, Sirenas y otros dispositivos) atendiendo a las normas de protección del ambiente. Métodos a seguir incluyen el volver a utilizar las partes o productos enteros y el reciclado de componentes y materiales.

Directiva sobre el deshecho de material eléctrico y electrónico (WEEE)

En la Unión Europea, esta etiqueta indica que la eliminación de este producto no se puede hacer junto con el deshecho doméstico. Se debe depositar en una instalación apropiada que facilite la recuperación y el reciclado. Para obtener más información, visite el sitio web:

Informação sobre o reciclado

BENTEL SECURITY recomenda que os seus clientes disponham dos seus equipamentos usados (centrais, detectores, sirenes, e outros dispositivos) de forma respeitosa com o meio ambiente. Os métodos possíveis incluem a reutilização de peças ou de produtos completos e o reciclado de produtos, componentes e/ou materiais.

Directiva WEEE (Waste Electrical and Electronic Equipment)

Na união europeia este símbolo indica que o produto não deverá ser colocado juntamente com o lixo doméstico. Deverá ser colocado nos eco pontos para permitir recuperação e reciclagem. Para mais informações ver:

Informations sur le recyclage

BENTEL SECURITY recommande à ses clients de jeter le matériel appareils usagés (centrales, détecteurs, sirènes et autres dispositifs) de manière à protéger l'environnement. Les méthodes possibles incluent la réutilisation de pièces ou de produits entiers et le recyclage de produits, composants, et/ou matériels.

Directive sur la mise au rebut des appareils électriques et électroniques (WEEE)

En Union européenne, cette étiquette indique que ce produit ne doit pas être jeté avec les déchets ménagers. Il doit être mis au rebut dans un centre de dépôt spécialisé pour un recyclage approprié. Pour obtenir davantage d'informations, veuillez vous rendre sur le site:

ABSOLUTA



Via Gabbiano, 22
Zona Ind. S. Scolastica
64013 Corropoli (TE)
ITALY

Tel.: +39 0861 839060

Fax: +39 0861 839065

e-mail: infobentelsecurity@tycoint.com

<http://www.bentelsecurity.com>